

**SANISTAR®**  
machts möglich!  
Vorwandsysteme  
nach Mass.

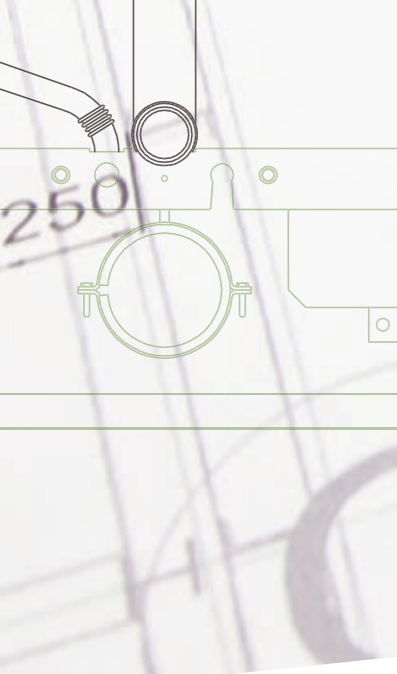





## SANISTAR® Vorwandsysteme

Die individuelle, vorgefertigte Qualitätslösung.

Was Sie auch immer planen – unsere Sanitär-Vorwandsysteme bieten Ihnen eine massgeschneiderte Lösung und ein Höchstmass an Flexibilität. Sie bestimmen den Vorfertigungsgrad und wir produzieren alles im Voraus – alles für die effiziente Montage vor Ort.

Die stabil verschweisste Konstruktion aus beschichtetem Metall ist Schall- sowie Brandschutz geprüft. Auf Wunsch komplettiert mit der individuellen Verrohrung sowie den benötigten UP-Teilen. Zusätzlich bieten wir die Beplankung und Ausflockung unter Einhaltung sämtlicher Brandschutzanforderungen an.



Die Vorwandsysteme von SANISTAR® zeichnen sich durch Qualität bis ins kleinste Detail aus.

## SANISTAR® in 3D

Individuell auf Ihre Projektspezifikation geplant.

Wenn bei Bauprojekten das SANISTAR® Vorwandsystem zum Einsatz kommt, konstruieren und planen wir dieses in unserem modernen 3D-CAD System individuell für Sie – auf Basis Ihrer Projektspezifikationen. Für jede Bauaufgabe können wir Ihnen das geplante Vorwandsystem dreidimensional visualisieren, damit Sie sich die vorzufertigende Lösung realitätsnah vorstellen können. Das CAD dient uns als Basis für das komplett vorgefertigte Installationssystem, das Sie auf Wunsch direkt und «just in time» auf die Baustelle geliefert erhalten.

## Beratung, Planung und Vorfabrikation aus einem Guss.

Als Kunde beraten wir Sie bei Ihrem Nasszellenprojekt individuell und umfassend. Wir vermessen die Situation in Ihrem Objekt, erstellen die CAD-Pläne und erarbeiten für Sie ein detailliertes Angebot.

Selbstverständlich liefern wir direkt auf die Baustelle oder an den Sanitär-Installateur Ihrer Wahl.





# Hochwertig, flexibel, individuell.

Die Vorteile der SANISTAR® Qualitätslösungen auf einen Blick:

- **EFFIZIENZ:** «Just in time»-Lieferung der SANISTAR® Vorwand-systeme für kürzeste Einbauzeiten
- **BRANDSCHUTZ:** Vorbehaltloser Einsatz des SANISTAR® Systems für den horizontalen und vertikalen Brandabschnitt dank VKF-Zertifizierung
- **SCHALLSCHUTZ:** Garantierte Einhaltung der erhöhten Anforderungen der aktuellen SIA-Norm 181 für sämtliche sanitären Geräusche aller Apparate am SANISTAR® System
- **FLEXIBILITÄT:** Massgefertigte SANISTAR® Vorwandssysteme für individuelle Wünsche und höchste Vielseitigkeit
- **MONTAGE:** Vorgefertigte Sanitär-Vorwandssysteme für die einfache, rasche Montage
- **STABILITÄT:** Verschweisste Stahlprofile garantieren dauerhafte Beständigkeit für höchste Qualitätsansprüche

